

# 第10回北信越選手権(ホープス・カブ・バンビの部)にご参加の皆様へ

## 【 ご連絡とお願い事項 】

富山県卓球協会

### 1. 団体戦の試合方法と審判ご協力の御願い

- ・予選リーグ及び決勝トーナメント1回戦は1試合2台進行で、相互審判により行います。
  - ・決勝トーナメント2回戦以降は1試合3台進行(1番S・2番S・3番Sを同時に対戦して3-0であれば終了し、勝敗が決しない場合についてのみ4番S・5番Sを同時対戦する方式)で行います。
- 
- 従って、決勝トーナメントでは敗者チームには基本的に審判をお願いすることになりますが、不要なケースも出るため本部席の指示に従って下さい。

### 2. ベンチコーチの人数について

ベンチコーチ人数は、個人戦は1名のみ、団体戦は2台進行の場合は2名まで、3台進行の場合は3名までとします。

### 3. 団体戦の3・4位トーナメントについて

今回はコート数に余裕が無いため実施しません。

### 4. 個人戦の3・4位選手による練習試合について

今回はコート数に余裕が無いため実施しません。

### 5. タイムテーブルについて

団体戦・個人戦共に、試合が予定より早めに終了した場合でも速やかに次の試合の準備に入ります。タイムテーブルが早まる場合がありますので、自分の対戦の前の試合進行には十分注意した上で放送をよく聞いて下さい。

### 6. その他

#### ①試合の迅速化について

移動やオーダー交換・試合の迅速化にご協力願います。団体戦は予選リーグから全て3点先取制です。特に団体戦のアドバイスについては、予選リーグ(3ゲームマッチ)は毎ゲーム終了後ですが、決勝トーナメント(5ゲームマッチ)では1ゲーム及び3ゲーム終了後のみです。どちらもタイムアウトはありません。(個人戦アドバイスは毎ゲーム終了後、タイムアウトは準決勝からとなっています。)

#### ②団体戦のシードチームについて

昨年の入賞実績については所属県の枠(権利)として取扱い、原則として所属県の申込順位(所属県が判断した実力順)に基づいてシードチームを配置します。従って、昨年の入賞チームであってもシードされない場合があります。小学生の団体戦では選手の卒業等によりチーム力が大きく変動するケースが多いため、各県の申合せ事項としてシード権を所属県に割り振っているものです。

※建設的なご意見がございましたら各県の卓球連盟(協会)へお伝え頂きますようお願い致します。

以 上

男子団体

|   | ①                  | ②                | ③                   | ④               |
|---|--------------------|------------------|---------------------|-----------------|
| 1 | S TライトニングA<br>富山   | 上越CLASSICS<br>新潟 | 堀金JTC<br>長野         | 若狭TTC<br>福井     |
| 2 | フェニックス卓球クラブA<br>福井 | T. C. ACE<br>長野  | Quest新潟クラブB<br>新潟   | 松平スポーツ<br>石川    |
| 3 | 長野JTC<br>長野        | 大野クラブジュニア<br>福井  | S t u d i o R<br>富山 | エンデバー・メイト<br>石川 |
| 4 | 新発田ジュニア<br>新潟      | 川北ジュニア<br>石川     | ミナミラボB<br>福井        | 福光卓友会<br>富山     |
| 5 | フェニックス卓球クラブB<br>福井 | JUPIC<br>長野      | S TライトニングB<br>富山    | 新潟県混成<br>新潟     |
| 6 | 大宗クラブ<br>石川        | 加茂卓球クラブ<br>新潟    | 佐久穂JTC<br>長野        | 丸岡卓球JSC<br>福井   |
| 7 | Quest新潟クラブA<br>新潟  | PEACE<br>石川      | フェニックス卓球クラブC<br>福井  | UOZU. JTC<br>富山 |
| 8 | 長野県選抜<br>長野        | ミナミラボA<br>福井     | 津幡クラブ<br>石川         | 海峰クラブ<br>富山     |

【試合順】①-④ ②-③ ①-③ ②-④ ①-② ③-④

男子団体

- 1 - 1
- 2 - 2
- 7 - 2
- 8 - 1
- 5 - 1
- 6 - 2
- 3 - 2
- 4 - 1

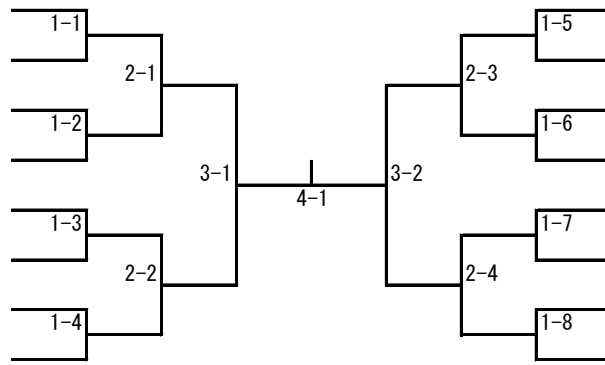

- 3 - 1
- 4 - 2
- 5 - 2
- 6 - 1
- 7 - 1
- 8 - 2
- 1 - 2
- 2 - 1

女子団体

|   | ①                 | ②               | ③                | ④                  |
|---|-------------------|-----------------|------------------|--------------------|
| 1 | 新発田ジュニア A<br>新潟   | 佐久穂JTC-B<br>長野  | PEACE-B<br>石川    | S T ライトニング<br>富山   |
| 2 | フェニックス卓球クラブ<br>福井 | 松平スポーツ<br>石川    | あづみ野ジュニア<br>長野   | 砺波東部スポ少<br>富山      |
| 3 | ミナミラボ<br>福井       | 川北ジュニア<br>石川    | 糸魚川ジュニア<br>新潟    | 富山キックコング 倶楽部<br>富山 |
| 4 | Quest新潟クラブ<br>新潟  | 佐久穂JTC-A<br>長野  | 丸岡卓球JSC<br>福井    | 富山APEXジュニア<br>富山   |
| 5 | 岡谷ジュニア<br>長野      | 美山道場<br>福井      | 上越CLASSICS<br>新潟 | 福光卓友会B<br>富山       |
| 6 | PEACE-A<br>石川     | 新発田ジュニア B<br>新潟 | 福光卓友会A<br>富山     | ユニコーン<br>福井        |
| 7 | JUPIC<br>長野       | 白根アトム<br>新潟     | 大宗クラブ<br>石川      | 大野クラブジュニア<br>福井    |
| 8 | 長野ラージヒルズ<br>長野    | エンデバー・メイ<br>石川  | 卓愛レジェンド<br>福井    | 新大クラブ<br>新潟        |

【試合順】 ①-④ ②-③ ①-③ ②-④ ①-② ③-④

女子団体

- 1 - 1
- 2 - 2
- 7 - 2
- 8 - 1
- 5 - 1
- 6 - 2
- 3 - 2
- 4 - 1

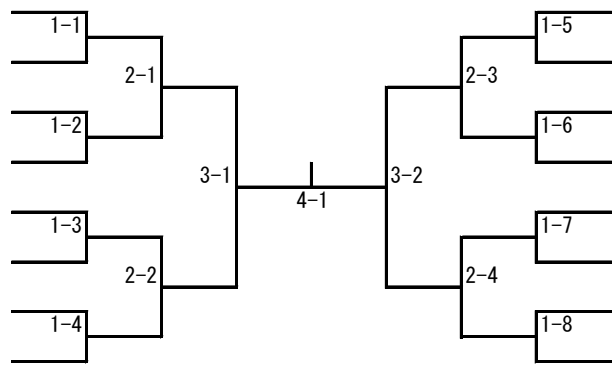

- 3 - 1
- 4 - 2
- 5 - 2
- 6 - 1
- 7 - 1
- 8 - 2
- 1 - 2
- 2 - 1

ホープス男子

|    | ①                   | ②                   | ③                    | ④                   |
|----|---------------------|---------------------|----------------------|---------------------|
| 1  | 柴田優星<br>STライトニング    | 新本遼平<br>エンデバー・メイト   | 畑田大輝<br>Quest新潟クラブ   | 吉田來生<br>フェニックス卓球クラブ |
| 2  | 川畑小次郎<br>春江西小学校     | 小林笙真<br>Quest新潟クラブ  | 米田誠三<br>GODZILLA NTC |                     |
| 3  | 丸山剛久<br>つばめジュニア     | 中島悠大<br>津幡クラブ       | 安井優心<br>Studio R     |                     |
| 4  | 篠原 新<br>新発田ジュニア     | 西尾吉平<br>T.Tたつのジュニア  | 森川 弦<br>若狭ITC        |                     |
| 5  | 岡部獅央<br>大宗クラブ       | 山本權人<br>卓球スタジオオスマいる | 街道絢斗<br>海峰クラブ        |                     |
| 6  | 平塚 亘<br>フェニックス卓球クラブ | 伊藤大毅<br>エンデバー・メイト   | 田辺順也<br>福野卓球スポ少      |                     |
| 7  | 重田柊介<br>岡谷ジュニア      | 西野颯人<br>津幡クラブ       | 土居蓮祐<br>福光卓友会        |                     |
| 8  | 工藤 望<br>新発田ジュニア     | 野村吏央<br>フェニックス卓球クラブ | 飛垣星哉<br>オーバードライブ     |                     |
| 9  | 加能陽翔<br>長野JTC       | 長谷川 誠<br>加茂卓球クラブ    | 榎谷 龍<br>羽咋クラブJr      |                     |
| 10 | 泉田真武<br>新発田ジュニア     | 樂山紫恩<br>Studio R    | 藤牧 秋<br>FINE         |                     |
| 11 | 田中琉聖<br>穴水真名井       | 湯浅泰志<br>STライトニング    | 宇野大仁朗<br>フェニックス卓球クラブ |                     |
| 12 | 堀江莊志<br>丸岡卓球JSC     | 山岸亮介<br>BRA         | 餅川 蓮<br>海峰クラブ        |                     |
| 13 | 三輪吏音<br>フェニックス卓球クラブ | 小野澤亮弥<br>樽川スポ少      | 嶋崎隼大<br>福光卓友会        |                     |
| 14 | 峯村奏多<br>長野JTC       | 山崎航弥<br>津幡クラブ       | 小林昇生<br>Quest新潟クラブ   |                     |
| 15 | 岡本蓮太郎<br>川北ジュニア     | 堂下陽向<br>大野クラブジュニア   | 相河瀬那<br>JUPIC        |                     |
| 16 | 草野新太<br>白根アトム       | 山形将真<br>ミナミラボ       | 石坂 陸玖<br>UOZU. JTC   |                     |
| 17 | 荒尾陽里<br>PEACE       | 伊藤龍ノ助<br>つばめジュニア    | 澤崎太亮<br>UOZU. JTC    |                     |
| 18 | 樂山碧斗<br>Studio R    | 田中俊輔<br>上越CLASSICS  | 井出光祐<br>T. C. ACE    |                     |
| 19 | 有元一期<br>STライトニング    | 山川絢大<br>大野クラブジュニア   | 米山颯汰<br>上越CLASSICS   |                     |
| 20 | 川辺大地<br>PEACE       | 太田風志<br>フェニックス卓球クラブ | 松田 望<br>Quest新潟クラブ   |                     |
| 21 | 土屋俊葵<br>若穂ジュニア卓球    | 中山暉雪<br>Quest新潟クラブ  | 沢井 湊<br>STライトニング     |                     |
| 22 | 樋口颯斗<br>加茂卓球クラブ     | 仁熊旭希<br>PBT青木       | 重僧琉斗<br>美山道場         |                     |
| 23 | 杉田久輝<br>ミナミラボ       | 小林夕朔<br>樽川スポ少       | 鈴木 旬<br>大宗クラブ        |                     |

【試合順】 3人の場合 ②-③ / ①-(第一試合敗者) / ①-(第一試合勝者)  
4人の場合 ①-④ ②-③ ①-③ ②-④ ①-② ③-④

ホープス男子

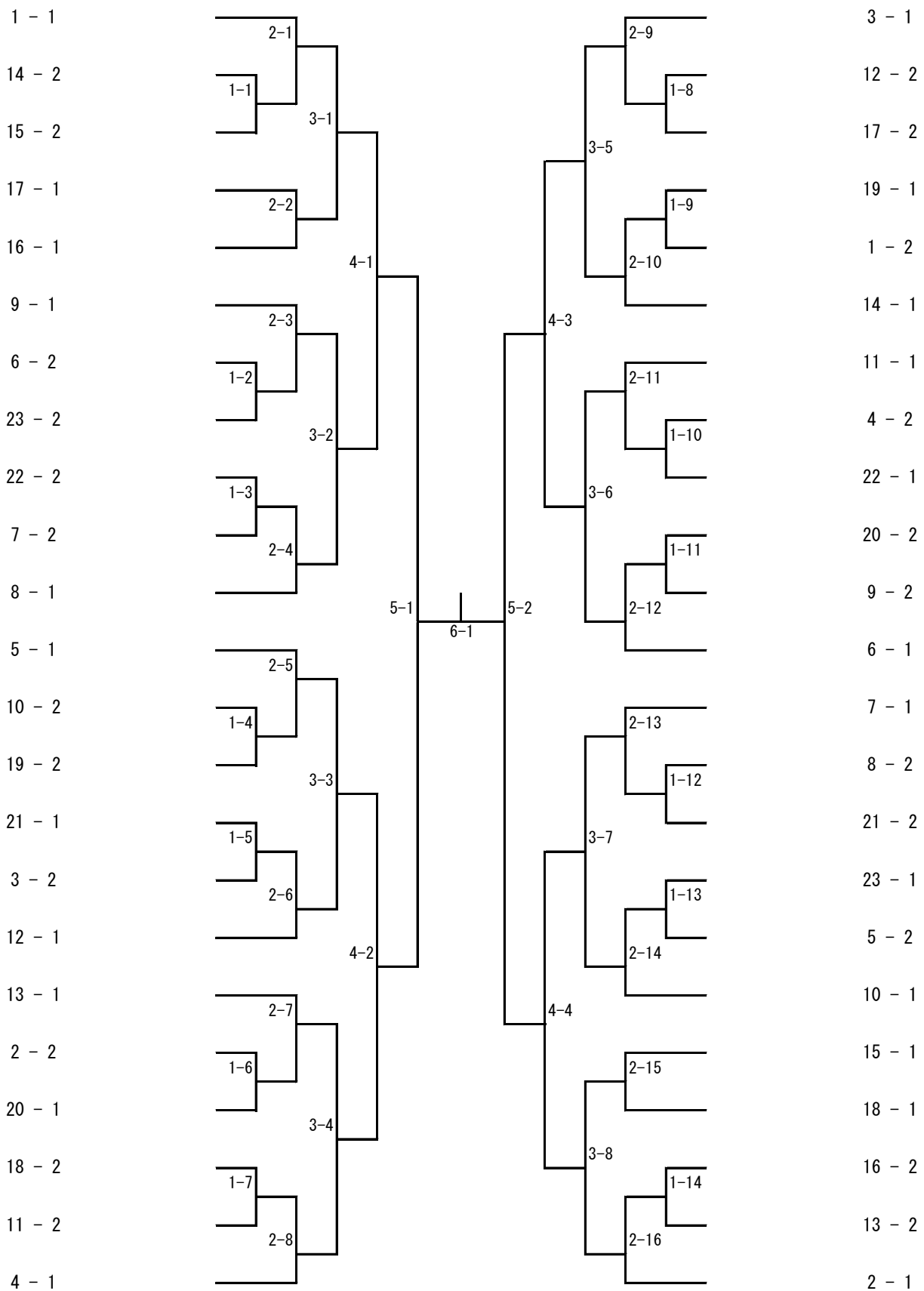

ホープス女子

|    | ①                   | ②                 | ③                   | ④                 |
|----|---------------------|-------------------|---------------------|-------------------|
| 1  | 新谷真奈<br>フェニックス卓球クラブ | 蓬萊美月<br>TC軽井沢     | 桶田まかな<br>津幡クラブ      | 室崎希美<br>福岡ジュニア    |
| 2  | 徳永楓奈<br>フェニックス卓球クラブ | 前田光咲<br>穴水真名井     | 畔柳芽乃<br>白根アトム       | 林 明衣紗<br>なめりかわTTC |
| 3  | 重田沙夏<br>岡谷ジュニア      | 横田 桜<br>美山道場      | 金森彩実<br>砺波東部スポ少     |                   |
| 4  | 嶋田紗和<br>新発田ジュニア     | 黒岩真優羽<br>高山クラブ    | 笠原和恋<br>T-みらくる      |                   |
| 5  | 松川彩夏<br>川北ジュニア      | 坂田裕菜<br>丸岡卓球JSC   | 前田光璃<br>福岡ジュニア      |                   |
| 6  | 小松佳楠<br>Quest新潟クラブ  | 備後葵衣<br>金沢学院ジュニア  | 奥 望帆子<br>富山APEXジュニア |                   |
| 7  | 渡辺菜月<br>新発田ジュニア     | 黒沢 鈴<br>佐久穂JTC    | 杉田実南<br>大野クラブジュニア   |                   |
| 8  | 草薙咲綾<br>須坂卓翔会       | 新田桔子<br>エンデバー・メイト | 田中 梢<br>卓誠会Jr       |                   |
| 9  | 袖山陽凧<br>新潟卓球ラボ      | 川端乃愛<br>美山道場      | 長澤美羽<br>JUPIC       |                   |
| 10 | 西川椿姫<br>PEACE       | 塚田結梨<br>長野ラーヂヒルズ  | 樋口結衣<br>三島ジュニア      |                   |
| 11 | 武田紗矢<br>ユニコーン       | 今井梨乃<br>岡谷ジュニア    | 櫻井咲羽<br>津幡クラブ       |                   |
| 12 | 菅澤莉桜<br>JUPIC       | 亀山唯華<br>新発田ジュニア   | 朱 晞喬<br>STライトニング    |                   |
| 13 | 山崎葉奈<br>金津卓球スポ少     | 飯田晴陽<br>内灘町宮坂ジュニア | 橋本依奈<br>砺波東部スポ少     |                   |
| 14 | 川上綾音<br>上越CLASSICS  | 松田胡子<br>大宗クラブ     | 田中咲奈<br>万葉JTC       |                   |
| 15 | 山上璃々花<br>長野ラーヂヒルズ   | 松山るり<br>エンデバー・メイト | 宮本奈々珠<br>糸魚川ジュニア    |                   |
| 16 | 川島絆愛<br>松平スポーツ      | 青山依央<br>妙高新井JTC   | 久保田結衣<br>穂高卓研       |                   |
| 17 | 日浦仁心<br>白根アトム       | 浜田恵菜<br>卓愛レジェンド   | 森 陽菜乃<br>長野ラーヂヒルズ   |                   |
| 18 | 坂東 律<br>チームコスモ      | 直江羽美<br>白根アトム     | 村中優理子<br>ユニコーン      |                   |
| 19 | 塩崎愛梨<br>かほくジュニア     | 山本陽芽花<br>A・O卓球スポ少 | 小熊陽依<br>Quest新潟クラブ  |                   |
| 20 | 長谷川菜穂<br>福光卓友会      | 濱 結月<br>JUPIC     | 畑中ひまり<br>HANDJAM Jr |                   |
| 21 | 本林凜香<br>富山APEXジュニア  | 佐藤優紀<br>白根アトム     | 滝波花心<br>円山卓球スポ少     |                   |
| 22 | 林 裕悠<br>福光卓友会       | 田中愛心<br>岡谷ジュニア    | 佐々木葵衣<br>Quest新潟クラブ |                   |

【試合順】 3人の場合 ②-③ / ①-(第一試合敗者) / ①-(第一試合勝者)  
4人の場合 ①-④ ②-③ ①-③ ②-④ ①-② ③-④



ホープス女子

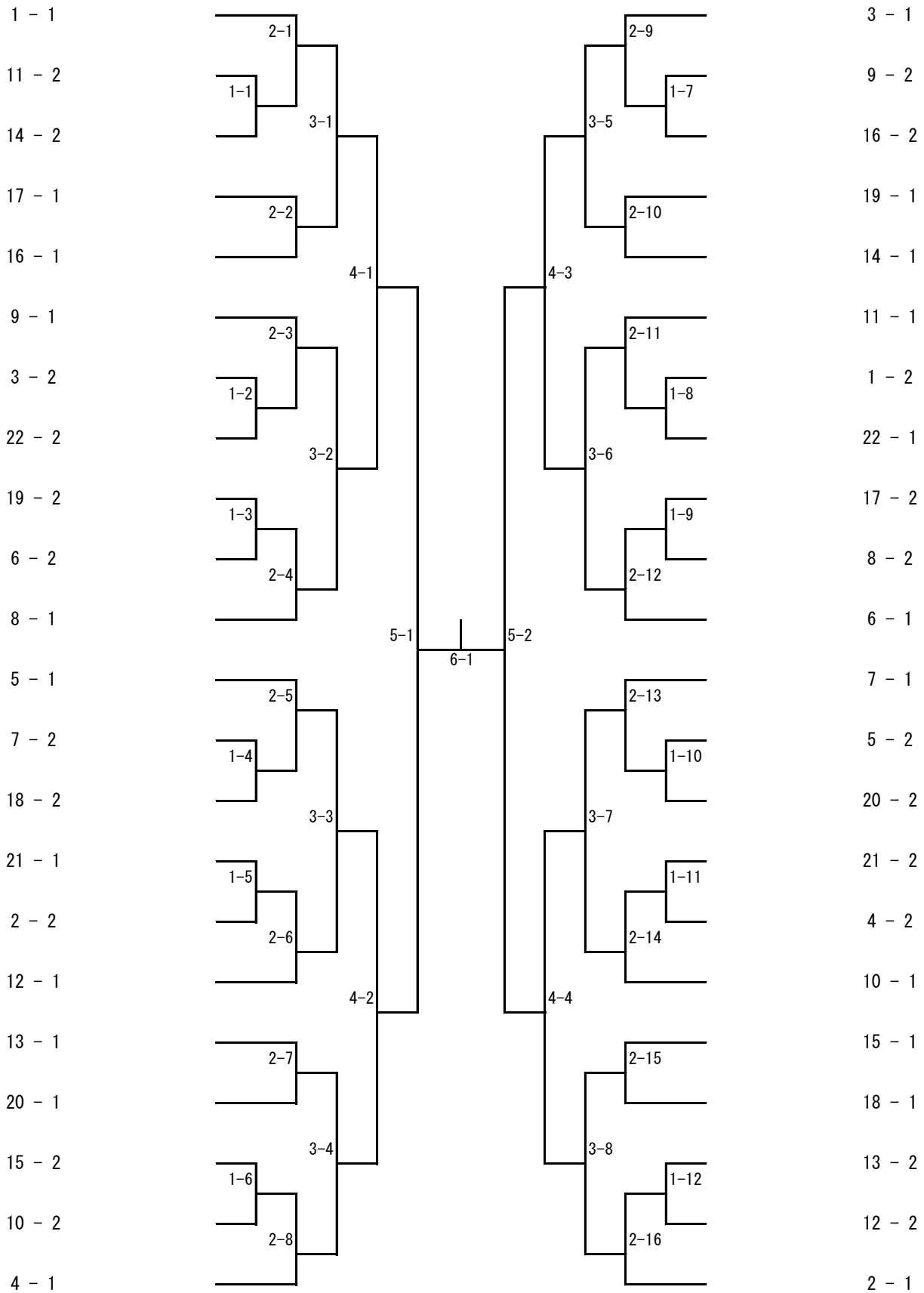

北信越HCB選手権  
令和6年12月8日  
富山県総合体育センター

カブ男子

|    | ①                   | ②                   | ③                  |
|----|---------------------|---------------------|--------------------|
| 1  | 濱 柁哉<br>JUPLIC      | 久保田紘都<br>新大クラブ      | 重原航琉<br>STライトニング   |
| 2  | 川嶋琉生<br>長野JTC       | 山端楓悟<br>志賀ジュニアクラブ   | 田中春翔<br>卓誠会Jr      |
| 3  | 清水瑛太<br>フェニックス卓球クラブ | 牧田夏輝<br>三郷T.C       | 松坂凌空<br>福光卓友会      |
| 4  | 籠島勇太<br>新発田ジュニア     | 惣田 凧<br>内灘町宮坂ジュニア   | 大島武琉<br>トライズKJ     |
| 5  | 徳永汰士<br>フェニックス卓球クラブ | 小林誉尚<br>松平スポーツ      | 山口雄大<br>上越CLASSICS |
| 6  | 萬田晴也<br>STライトニング    | 高橋 洸<br>新発田ジュニア     | 古山真紘<br>須坂JTC      |
| 7  | 櫻井亜蓮<br>大宗クラブ       | 吉村凜月<br>丸岡卓球JSC     | 杉林直紀<br>沢卓SC       |
| 8  | 山岸龍馬<br>上越CLASSICS  | 石田聡汰<br>ミナミラボ       | 中野翔太<br>JUPLIC     |
| 9  | 早川 満<br>若狭TTC       | 松倉涉真<br>若穂ジュニア卓球    | 橋本橙輝<br>松平スポーツ     |
| 10 | 堂下恭平<br>大野クラブジュニア   | 近藤蘭丸<br>T.C. ACE    | 瀧 陽人<br>Quest新潟クラブ |
| 11 | 長谷川丈<br>加茂卓球クラブ     | 吉田楓功<br>フェニックス卓球クラブ | 高木 圭<br>堀金JTC      |
| 12 | 藤永 誉<br>Practice Jr | 福澤旺輝<br>豊野JTC       | 堀田隼佑<br>若狭TTC      |
| 13 | 荒井奏人<br>STライトニング    | 河西瑠季<br>藤の里卓球クラブ    | 佐藤陽也<br>大宗クラブ      |
| 14 | 加能翔真<br>長野JTC       | 日浦采玖<br>白根アトム       | 川島優直<br>川北ジュニア     |
| 15 | 坪川陽人<br>Quest新潟クラブ  | 橋本航希<br>丸岡卓球JSC     | 久和由衣人<br>Studio R  |
| 16 | 初見 優<br>内灘町宮坂ジュニア   | 加藤智貴<br>ミナミラボ       | 福田 惺<br>戸出ジュニア     |

【試合順】 ②-③ / ①-(第一試合敗者) / ①-(第一試合勝者)

カブ男子

- 1 - 1
- 2 - 2
- 15 - 2
- 16 - 1
- 9 - 1
- 10 - 2
- 7 - 2
- 8 - 1
- 5 - 1
- 6 - 2
- 11 - 2
- 12 - 1
- 13 - 1
- 14 - 2
- 3 - 2
- 4 - 1

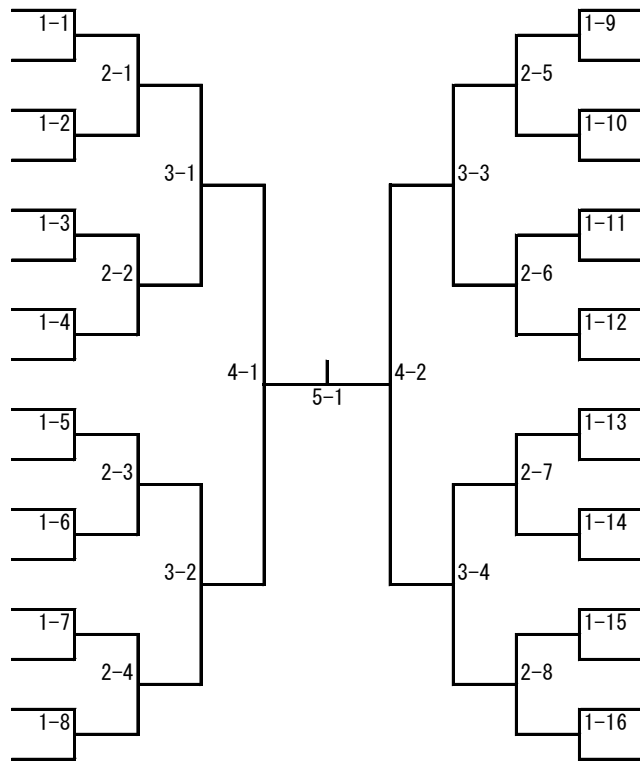

- 3 - 1
- 4 - 2
- 13 - 2
- 14 - 1
- 11 - 1
- 12 - 2
- 5 - 2
- 6 - 1
- 7 - 1
- 8 - 2
- 9 - 2
- 10 - 1
- 15 - 1
- 16 - 2
- 1 - 2
- 2 - 1

北信越HCB選手権  
令和6年12月8日  
富山県総合体育センター

カブ女子

|    | ①                     | ②                   | ③                 |
|----|-----------------------|---------------------|-------------------|
| 1  | 本間あやめ<br>新発田ジュニア      | 久田希和<br>中能登卓球スポ小    | 得能咲南<br>STライトニング  |
| 2  | 菅澤結月<br>JUPIC         | 武田 結<br>卓愛レジェンド     | 高嶋風明<br>富山キングコング  |
| 3  | 渡会椰都<br>大宗クラブ         | 大野紗空<br>WINPS       | 熊木 香<br>トライズKJ    |
| 4  | 横浜聖夏<br>羽咋クラブJr       | 川越美来<br>ミナミラボ       | 塚田翠姫<br>糸魚川ジュニア   |
| 5  | 田中美心<br>岡谷ジュニア        | 村中優奈<br>大野クラブジュニア   | 池田絢南<br>松平スポーツ    |
| 6  | 草野真央<br>白根アトム         | 宮田莉央<br>春江卓球クラブJr   | 金森乃愛<br>福光卓友会     |
| 7  | 川端愛未<br>美山道場          | 大関こはく<br>新大クラブ      | 國竹 杏<br>穂高卓研      |
| 8  | 川辺実莉<br>PEACE         | 米山彩由稀<br>上越CLASSICS | 入部心有里<br>Studio R |
| 9  | 前田みこ<br>ミナミラボ         | 松永咲来<br>羽咋クラブJr     | 飯島早和子<br>佐久穂JTC   |
| 10 | 芳賀紬月<br>新大クラブ         | 小松実愛<br>長野JTC       | 佐野りおな<br>川北ジュニア   |
| 11 | 黒沢央夏<br>佐久穂JTC        | 泉田紗那<br>新発田ジュニア     | 濱多玲奈<br>小戸ヶ浦クラブ   |
| 12 | 上林奈央<br>ミナミラボ         | 吉川真永<br>川北ジュニア      | 本多千桜<br>福光卓友会     |
| 13 | 築井朋星<br>新発田ジュニア       | 木村莉鳳<br>あづみ野ジュニア    | 杉本侑俐奈<br>松平スポーツ   |
| 14 | 福山陽菜<br>フェニックス卓球クラブ   | 弘灰いのり<br>羽咋クラブJr    | 相河歩梨<br>JUPIC     |
| 15 | 山下里紗<br>PEACE         | 片桐新夏<br>ヴァーテックスJr   | 竹島咲希<br>富山キングコング  |
| 16 | 長田依歌<br>TABLETENNIS天弓 | 丸田つぐみ<br>ミナミラボ      | 麩澤莉愛<br>つばめジュニア   |

【試合順】 ②-③ / ①-(第一試合敗者) / ①-(第一試合勝者)

カブ女子

- 1 - 1
- 2 - 2
- 15 - 2
- 16 - 1
- 9 - 1
- 10 - 2
- 7 - 2
- 8 - 1
- 5 - 1
- 6 - 2
- 11 - 2
- 12 - 1
- 13 - 1
- 14 - 2
- 3 - 2
- 4 - 1

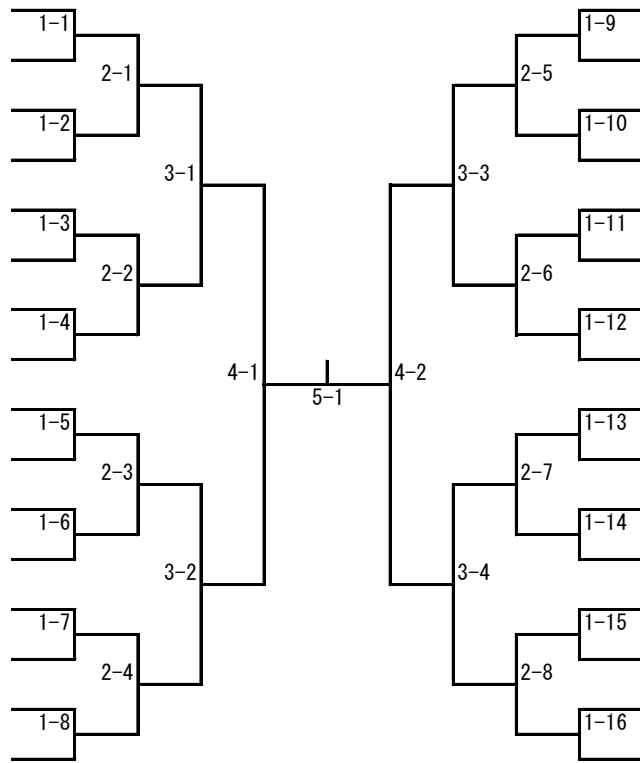

- 3 - 1
- 4 - 2
- 13 - 2
- 14 - 1
- 11 - 1
- 12 - 2
- 5 - 2
- 6 - 1
- 7 - 1
- 8 - 2
- 9 - 2
- 10 - 1
- 15 - 1
- 16 - 2
- 1 - 2
- 2 - 1

バンビ男子

|   | ①                     | ②                  | ③                     |
|---|-----------------------|--------------------|-----------------------|
| 1 | 安藤想真<br>Quest新潟クラブ    | 川初 碧<br>ミナミラボ      | 熊木 蒼<br>トライズKJ        |
| 2 | 横田結人<br>美山道場          | 松澤英汰<br>わくわくクラブ    | 久和佳衣人<br>山室中部スポ少      |
| 3 | 小山遥大<br>TABLETENNIS天弓 | 篠原 輝<br>白根アトム      | 柴田煌心<br>STライトニング      |
| 4 | 井上大和<br>内灘町宮坂ジュニア     | 坪川湊人<br>Quest新潟クラブ | 古山陽登<br>須坂JTC         |
| 5 | 川越悠平<br>ミナミラボ         | 奥大真<br>能美ジュニア      | 櫻井大地<br>山室中部スポ少       |
| 6 | 飯田健生<br>内灘町宮坂ジュニア     | 上坂柊太<br>ミナミラボ      | 長田旭希<br>TABLETENNIS天弓 |
| 7 | 信太葉介<br>Quest新潟クラブ    | 久田晴翔<br>エンデパー・メイト  | 浦崎逢生<br>シャイン卓球クラブ     |

【試合順】 ②-③ / ①-(第一試合敗者) / ①-(第一試合勝者)

バンビ男子

1 - 1  
6 - 2  
7 - 2  
5 - 1  
3 - 2  
2 - 2  
4 - 1

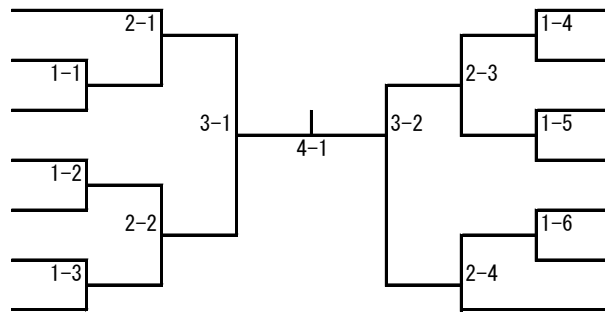

3 - 1  
1 - 2  
4 - 2  
6 - 1  
7 - 1  
5 - 2  
2 - 1

バンビ女子

|   | ①               | ②                   | ③                  | ④                |
|---|-----------------|---------------------|--------------------|------------------|
| 1 | 本間結々<br>新発田ジュニア | 柏木咲来<br>ミナミラボ       | 櫻谷仁菜<br>内灘町宮坂ジュニア  | 得能侑奈<br>STライトニング |
| 2 | 宮西 桜<br>川北ジュニア  | 田村みち<br>若穂ジュニア卓球    | 井関初芽<br>OTTC Jr    | 二上愛加<br>沢卓SC     |
| 3 | 武田 葉<br>卓愛レジェンド | 櫻井花凜<br>大宗クラブ       | 浅野菜々子<br>STライトニング  |                  |
| 4 | 伊積楓<br>岡谷ジュニア   | 城戸智心<br>フェニックス卓球クラブ | 岩澤彩純<br>上越ジュニア     |                  |
| 5 | 堂下美桜<br>勝山SC    | 畔柳乃和<br>白根アトム       | 西尾咲希<br>T.Tたつのジュニア |                  |
| 6 | 宮坂珠生<br>岡谷ジュニア  | 塩組なつか<br>STライトニング   | 川島絆端<br>松平スポーツ     |                  |

【試合順】 3人の場合 ②-③ / ①-(第一試合敗者) / ①-(第一試合勝者)  
4人の場合 ①-④ ②-③ ①-③ ②-④ ①-② ③-④



バンビ女子

1 - 1  
 3 - 2  
 6 - 2  
 5 - 1  
 2 - 2  
 4 - 1

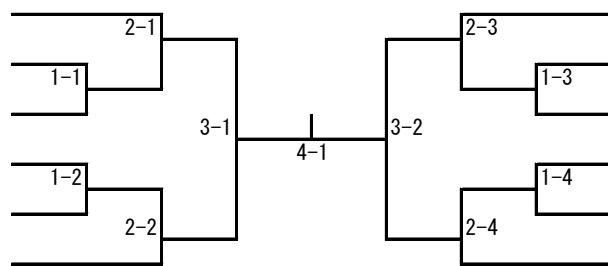

3 - 1  
 1 - 2  
 6 - 1  
 5 - 2  
 4 - 2  
 2 - 1