

## 第 21 回

# 岩崎カップ<sup>o</sup>争奪 卓球選手権大会

期 日 2024年4月6日（土）

2024年4月7日（日）

会 場 須坂市 市民体育館

主催 須坂市卓球協会

後援 須坂市

須坂市教育委員会

一般社団法人須坂市スポーツ協会

協賛 株式会社ヤサカ

シニア混合ダブルス(表彰は上位3組)

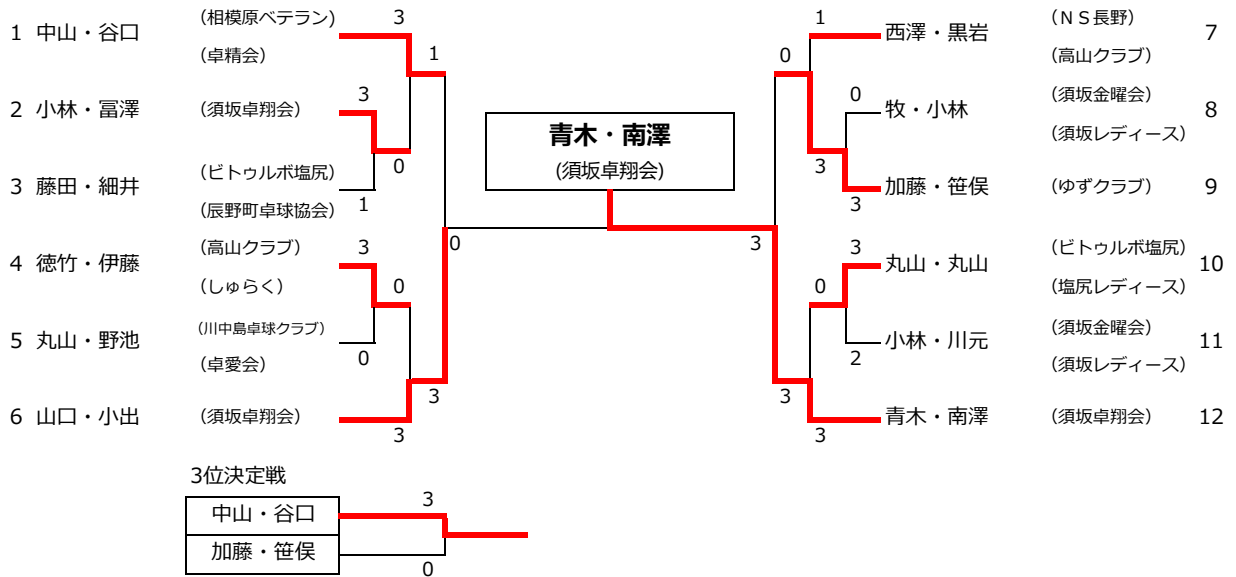

シニア男子ダブルス(表彰は上位3組)

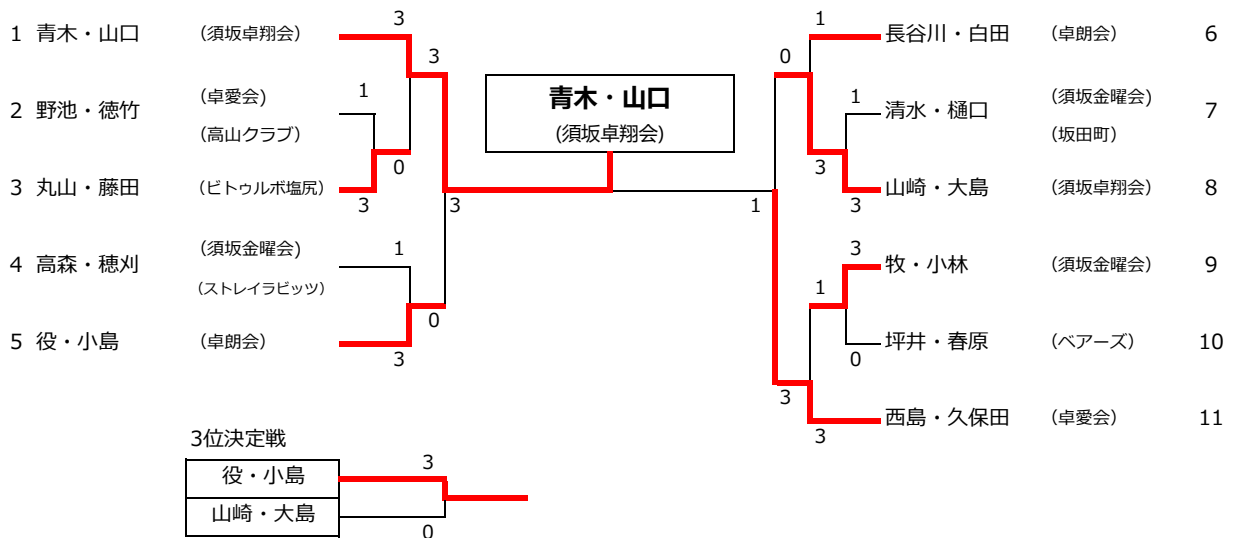

シニア女子ダブルス(表彰は上位4組)

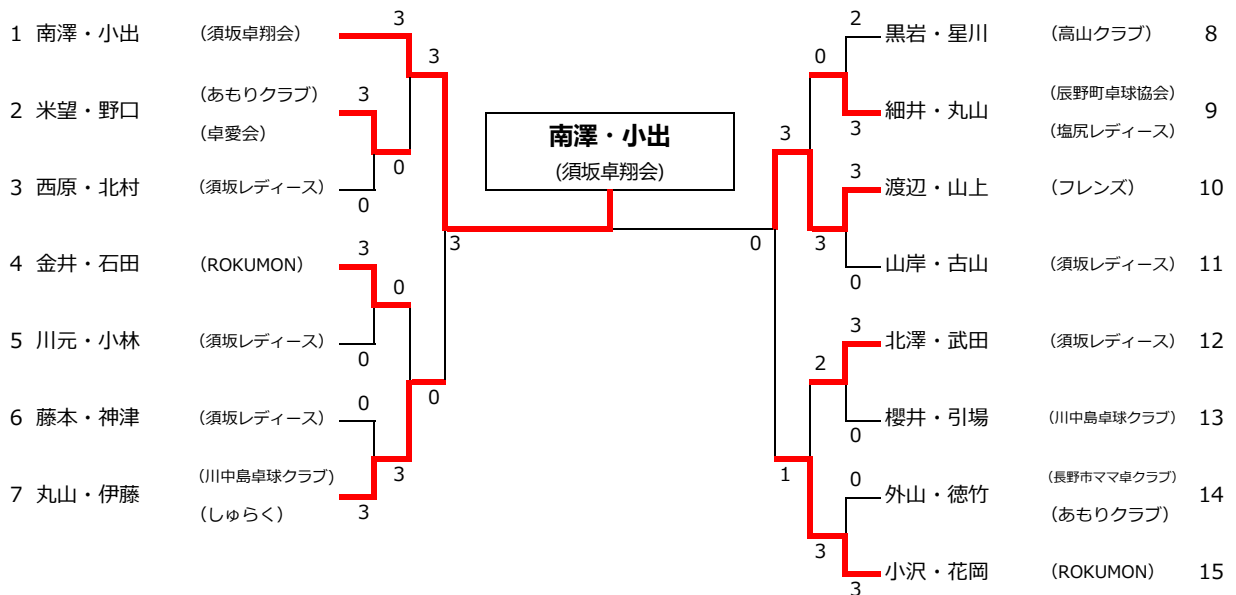

### 男子シニア (表彰は上位3名)

※ 試合順 ① 2-3 ② 1-3 ③ 1-2

|   |                  |                    |                  |   |  |                        |
|---|------------------|--------------------|------------------|---|--|------------------------|
| 1 | 青木 寛<br>(須坂卓翔会)  | 丸山 健一<br>(ビトゥルポ塩尻) | 久保田 貴幸<br>(卓愛会)  | 3 |  | <b>青木 寛</b><br>(須坂卓翔会) |
| 2 | 山崎 宏和<br>(須坂卓翔会) | 徳竹 浩文<br>(高山クラブ)   | 坪井 武久<br>(ヘアーズ)  | 2 |  |                        |
| 3 | 小島 昌樹<br>(卓朗会)   | 小林 勉<br>(須坂卓翔会)    | 野池 秀樹<br>(卓愛会)   | 0 |  |                        |
| 4 | 山口 博樹<br>(須坂卓翔会) | 藤田 敏男<br>(ビトゥルポ塩尻) | 小林 英一<br>(須坂金曜会) | 3 |  |                        |
| 5 | 西島 勉<br>(卓愛会)    | 大島 章<br>(須坂卓翔会)    | 春原 文雄<br>(ヘアーズ)  | 1 |  |                        |

#### 3位決定戦

|                |   |
|----------------|---|
| 小島 昌樹<br>(卓朗会) | 3 |
| 西島 勉<br>(卓愛会)  | 2 |

### 男子ベテラン (表彰は上位3名)

※ 試合順 ① 2-3 ② 1-3 ③ 1-2

|   |                     |                  |                     |  |                       |
|---|---------------------|------------------|---------------------|--|-----------------------|
| 1 | 中山 清司<br>(相模原ベテラン会) | 役 治<br>(卓朗会)     | 清水 時哉<br>(須坂金曜会)    |  | <b>白田 盛明</b><br>(卓朗会) |
| 2 | 長谷川 利明<br>(卓朗会)     | 牧 六郎<br>(須坂金曜会)  | 穂刈 和好<br>(ストレイラビッツ) |  |                       |
| 3 | 白田 盛明<br>(卓朗会)      | 高森 道雄<br>(須坂金曜会) | 樋口 保彦<br>(坂田町)      |  |                       |

|       |                     |                 |                |
|-------|---------------------|-----------------|----------------|
| 決勝リーグ | 中山 清司<br>(相模原ベテラン会) | 牧 六郎<br>(須坂金曜会) | 白田 盛明<br>(卓朗会) |
|-------|---------------------|-----------------|----------------|

### 女子シニア (表彰は上位3名)

※ 試合順 ① 2-3 ② 1-3 ③ 1-2

|   |                     |                    |                    |   |  |                         |
|---|---------------------|--------------------|--------------------|---|--|-------------------------|
| 1 | 南澤 重子<br>(須坂卓翔会)    | 丸山 明美<br>(塩尻レディース) | 米望 和美<br>(あもりクラブ)  | 3 |  | <b>南澤 重子</b><br>(須坂卓翔会) |
| 2 | 花岡 由美子<br>(ROKUMON) | 伊藤 文美<br>(しゅらく)    | 笹俣 美佐<br>(ゆずクラブ)   | 0 |  |                         |
| 3 | 谷口 純子<br>(卓精会)      | 徳竹 敦子<br>(あもりクラブ)  | 小林 都史<br>(須坂レディース) | 3 |  |                         |
| 4 | 小出 小百合<br>(須坂卓翔会)   | 名嘉真 美鶴<br>(紫陽花)    | 西原 優子<br>(須坂レディース) | 0 |  |                         |

#### 3位決定戦

|                   |   |
|-------------------|---|
| 伊藤 文美<br>(しゅらく)   | 1 |
| 小出 小百合<br>(須坂卓翔会) | 3 |

### 女子ベテラン (表彰は上位4名)

※ 試合順 ① 2-3 ② 1-3 ③ 1-2

※ 試合順 ① 2-3 ② 1-4 ③ 2-4 ④ 1-3 ⑤ 3-4 ⑥ 1-2

|            |                      |                      |                     |                       |   |  |                           |
|------------|----------------------|----------------------|---------------------|-----------------------|---|--|---------------------------|
| 1          | 丸山 千恵美<br>(川中島卓球クラブ) | 黒岩 優子<br>(高山クラブ)     | 川元 玲子<br>(須坂レディース)  | 外山 須美江<br>(長野市ママ卓クラブ) | 3 |  | <b>小澤 恵子</b><br>(ROKUMON) |
| 6リーグ<br>2位 | 櫻井 富士子<br>(川中島卓球クラブ) |                      |                     |                       | 0 |  |                           |
| 2          | 渡辺 節子<br>(フレンズ)      | 石田 豊子<br>(ROKUMON)   | 武田 厚子<br>(須坂レディース)  |                       | 3 |  |                           |
| 3          | 古山 登喜子<br>(須坂レディース)  | 引場 洋子<br>(川中島卓球クラブ)  | 北村 眞恵美<br>(須坂レディース) |                       | 0 |  |                           |
| 4          | 星川 みい子<br>(高山クラブ)    | 山上 節子<br>(フレンズ)      | 神津 園子<br>(須坂レディース)  |                       | 0 |  |                           |
| 5          | 小澤 恵子<br>(ROKUMON)   | 野口 みどり<br>(卓愛会)      | 藤本 赫子<br>(須坂レディース)  |                       | 3 |  |                           |
| 1リーグ<br>2位 | 黒岩 優子<br>(高山クラブ)     |                      |                     |                       | 3 |  |                           |
| 6          | 北澤 與利子<br>(須坂レディース)  | 櫻井 富士子<br>(川中島卓球クラブ) | 細井 信子<br>(辰野町卓球協会)  | 山岸 かつ子<br>(須坂レディース)   | 1 |  |                           |
|            |                      |                      |                     |                       | 2 |  |                           |
|            |                      |                      |                     |                       | 1 |  |                           |

一般混合ダブルス (表彰は上位4組)

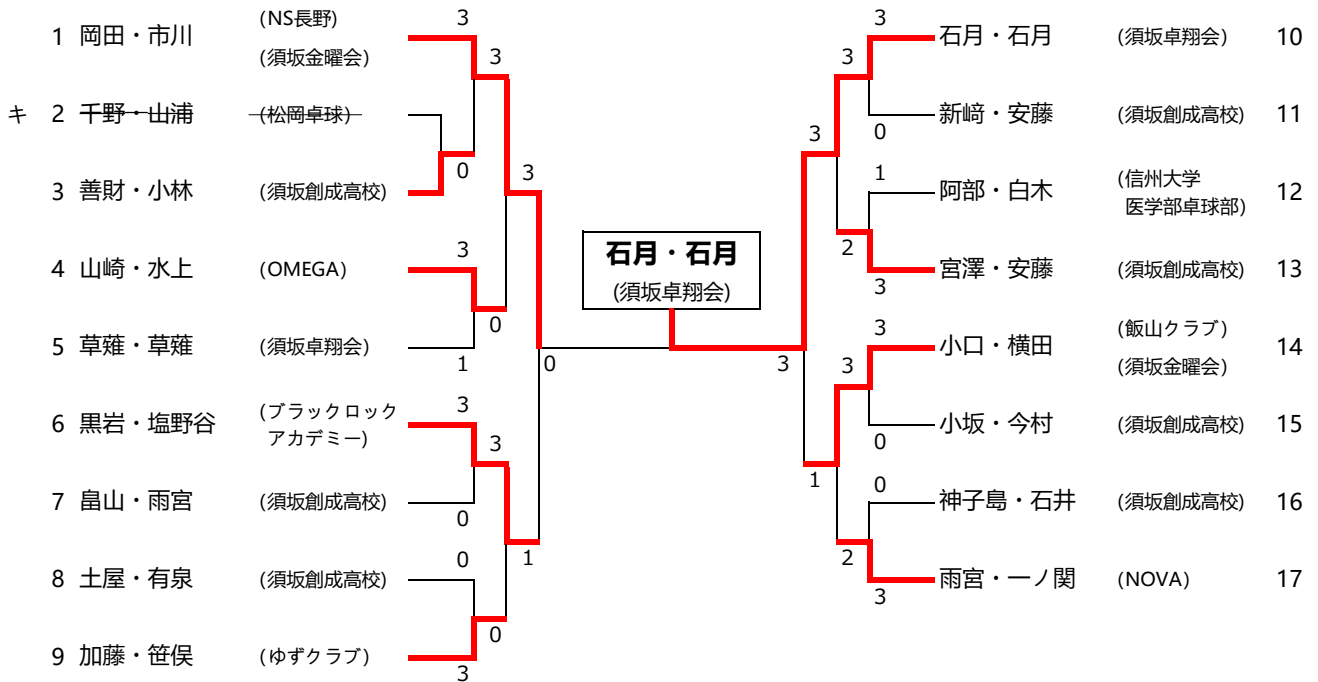

一般女子ダブルス (表彰は上位4組)

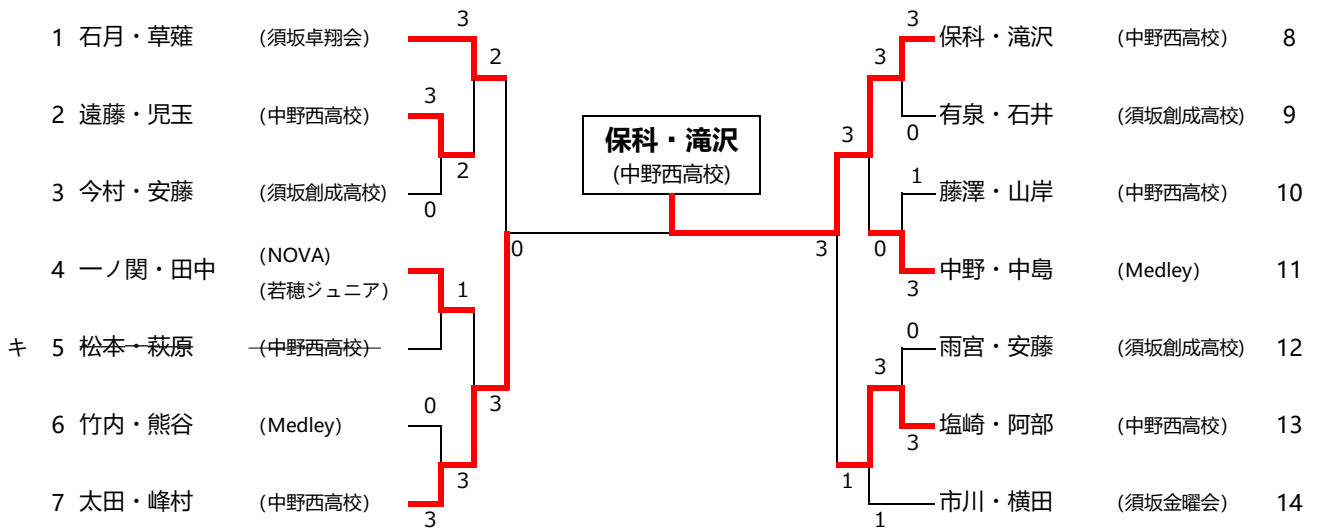

一般男子ダブルス (表彰は上位4組)

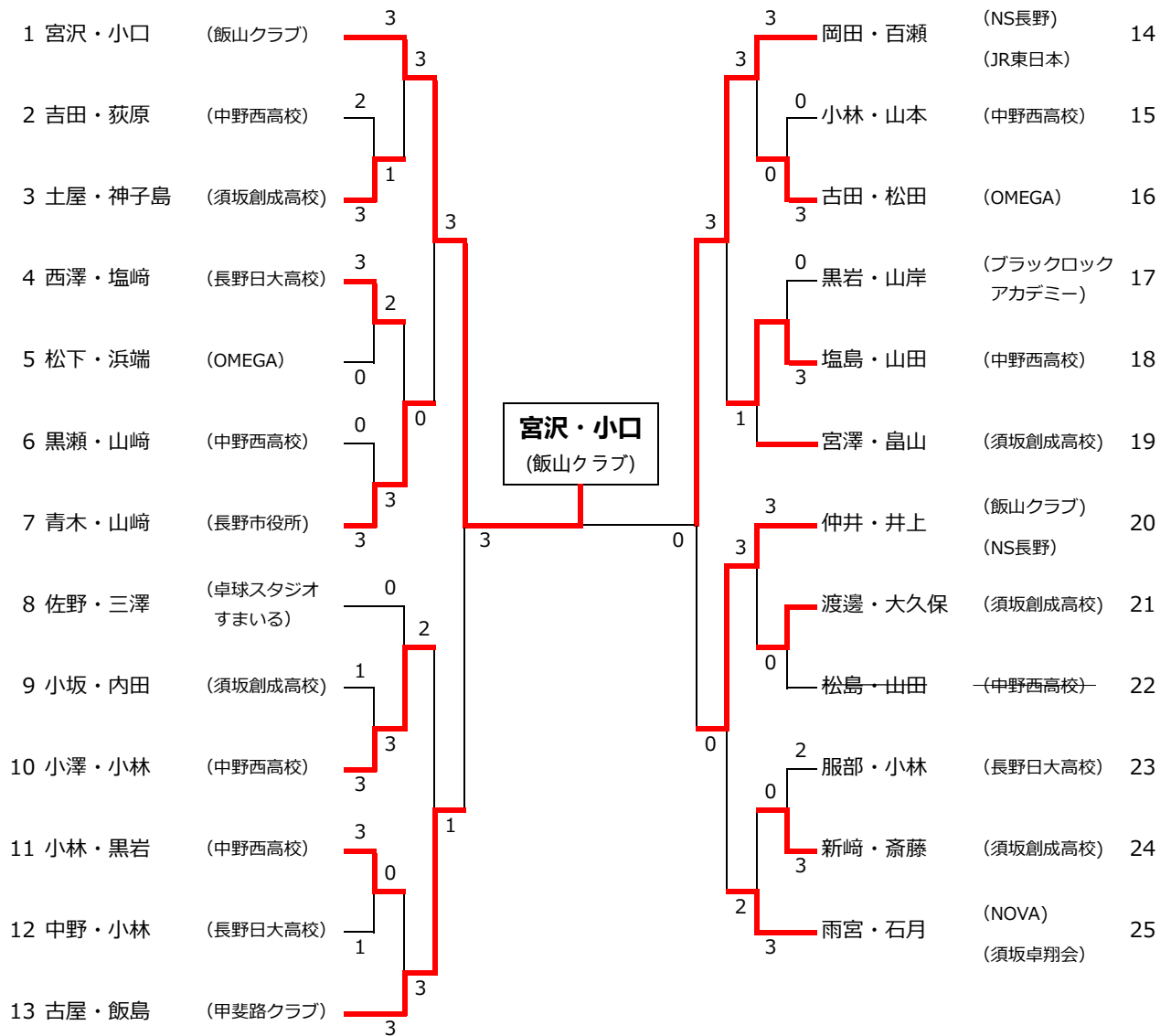

一般男子シングルス（表彰は上位4名）

|    |                         |                       |                         |
|----|-------------------------|-----------------------|-------------------------|
| 1  | 古屋 祐樹<br>(甲斐路クラブ)       | 新崎 翠<br>(須坂創成高校)      | 山本 啓太<br>(中野西高校)        |
| 2  | 畠山 裕人<br>(須坂創成高校)       | 松下 宏一<br>(OMEGA)      | 増田 圭大<br>(墨坂中学)         |
| 3  | 岩井 孝憲<br>(Medley)       | 小林 樹生<br>(長野日大高校)     | 黒瀬 漣<br>(中野西高校)         |
| 4  | 阿部 竜真<br>(信州大学医学部卓球部)   | 黒岩 維<br>(中野西高校)       | 斎藤 陽貴<br>(須坂創成高校)       |
| 5  | 松島 幸輝<br>(中野西高校) キケン    | 森口 雄也<br>(卓球スタジオすまいる) | 佐藤 蓮桜<br>(墨坂中学)         |
| 6  | 山崎 周<br>(長野市役所)         | 小林 翼<br>(長野日大高校)      | 小林 遥音<br>(中野西高校)        |
| 7  | 佐野 健吾<br>(卓球スタジオすまいる)   | 山本一尚侑<br>(中野西高校) キケン  | 内田 春成<br>(須坂創成高校)       |
| 8  | 塩崎 逢生<br>(長野日大高校)       | 小坂 琉<br>(須坂創成高校)      | 小林 慶裕<br>(OMEGA)        |
| 9  | 山崎 至河<br>(OMEGA)        | 小澤 創<br>(中野西高校)       | 山岸 亮介<br>(ブラックロックアカデミー) |
| 10 | 草薙 直生<br>(須坂卓翔会)        | 平山 健一<br>(オリオン機械)     | 善財 大夢<br>(須坂創成高校)       |
| 11 | 小口 郁也<br>(飯山クラブ)        | 千野 裕騎<br>(松岡卓球)       | 山浦 蒼矢<br>(墨坂中学)         |
| 12 | 宮澤 玲<br>(須坂創成高校)        | 中野 竣瑛<br>(長野日大高校)     | 小平 敢生<br>(墨坂中学)         |
| 13 | 山田 訊夢<br>(中野西高校)        | 土屋 悠葵<br>(須坂創成高校)     | 浜端 雄太<br>(OMEGA)        |
| 14 | 仲井 与志広<br>(飯山クラブ)       | 古市 隼大<br>(信州大学医学部卓球部) | 山崎 大貴<br>(中野西高校)        |
| 15 | 井上 亮太<br>(NS長野)         | 藤田 芳樹<br>(須坂卓翔会)      | 羽生田 公太<br>(墨坂中学)        |
| 16 | 黒岩 武志<br>(ブラックロックアカデミー) | 神子島 玲央<br>(須坂創成高校)    | 吉田 優一郎<br>(中野西高校)       |
| 17 | 三澤 良汰<br>(卓球スタジオすまいる)   | 青木 良輔<br>(長野市役所)      | 小林 拓実<br>(中野西高校)        |
| 18 | 西澤 寛人<br>(長野日大高校)       | 古田 裕司<br>(OMEGA)      | 渡邊 稀凰<br>(須坂創成高校)       |
| 19 | 飯島 晴斗<br>(甲斐路クラブ)       | 塩島 瑞己<br>(中野西高校)      | 上野平 海斗<br>(墨坂中学)        |
| 20 | 松田 翔汰<br>(OMEGA)        | 小林 蒼<br>(中野西高校)       | 大久保 良真<br>(須坂創成高校)      |
| 21 | 山口 博樹<br>(須坂卓翔会)        | 服部 蒼大<br>(長野日大高校)     | 荻原 春希<br>(中野西高校)        |

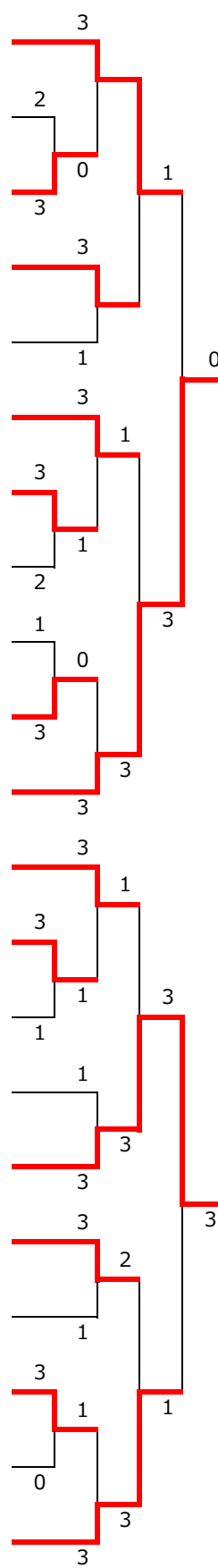

**黒岩 武志**  
(ブラックロックアカデミー)

一般女子シングルス（表彰は上位4名）

|    |                          |                         |                         |
|----|--------------------------|-------------------------|-------------------------|
| 1  | 石月 さくら<br>(須坂卓翔会)        | 児玉 愛奈美<br>(中野西高校)       | 石井 希音<br>(須坂創成高校)       |
| 2  | 水上 瞳<br>(OMEGA)          | 萩原一菜穂<br>(中野西高校) キケン    | 森田 心桜<br>(墨坂中学)         |
| 3  | 太田 悠月<br>(中野西高校)         | 村石 葵<br>(ブラックロックアカデミー)  | 小林 優菜<br>(須坂創成高校)       |
| 4  | 雨宮 薫<br>(須坂創成高校)         | 中島 こころ<br>(Medley)      | 堀内 妙珠<br>(墨坂中学)         |
| 5  | 塩野谷 心暖<br>(ブラックロックアカデミー) | 野村 結<br>(信州大学医学部卓球部)    | 山岸 彩乃<br>(中野西高校)        |
| 6  | 中野 遥<br>(Medley)         | 遠藤 玲菜<br>(中野西高校)        | 山岸 玲美<br>(墨坂中学)         |
| 7  | 塩崎 結彩<br>(中野西高校)         | 安藤 音葉<br>(須坂創成高校)       | 白木 あいり<br>(信州大学医学部卓球部)  |
| 8  | 保科 里桜<br>(中野西高校)         | 山浦一早織<br>(松岡卓球) キケン     | 牧 はるか<br>(墨坂中学)         |
| 9  | 川合 幸乃<br>(信州大学医学部卓球部)    | 峰村 菜々子<br>(中野西高校)       | 木村 芽衣<br>(ブラックロックアカデミー) |
| 10 | 松本 茉夕<br>(中野西高校)         | 安藤 凜<br>(須坂創成高校)        | 竹内 果緒<br>(Medley)       |
| 11 | 滝沢 優空<br>(中野西高校)         | 山岸 優里<br>(ブラックロックアカデミー) | 小林 美月<br>(墨坂中学)         |
| 12 | 今村 沙羅<br>(須坂創成高校)        | 草薙 咲綾<br>(須坂卓翔会)        | 藤澤 光里<br>(中野西高校)        |
| 13 | 一ノ関 美桜<br>(NOVA)         | 阿部 来春<br>(中野西高校)        | 有泉 陽菜<br>(須坂創成高校)       |

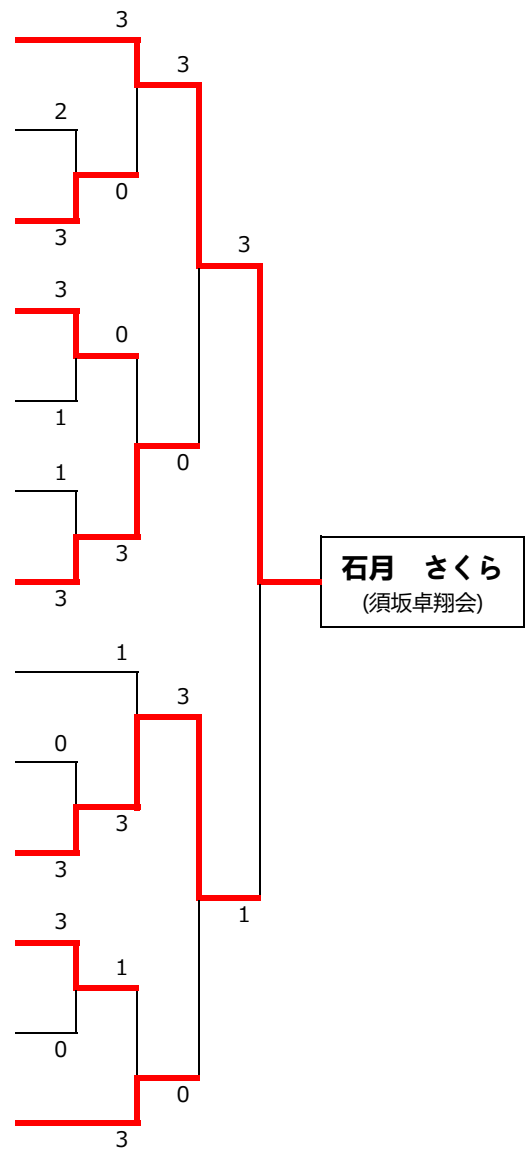

# 栄光の足跡

(歴代優勝者)

|                                     | 男子の部 優勝者           |                | 女子の部 優勝者                    |                                  |
|-------------------------------------|--------------------|----------------|-----------------------------|----------------------------------|
| 第1回須高地区卓球大会<br>(平成11年4月4日)          | 田中 千春              | 富士通須坂          | 南澤 重子                       | 富士通須坂                            |
| 第2回須高地区卓球大会<br>(平成12年4月2日)          | 田中 千春              | 富士通須坂          | 南澤 重子                       | 富士通須坂                            |
| <b>※ 大会名称を変更：岩崎忠三様より カップ寄贈 いただく</b> |                    |                |                             |                                  |
| 第1回 岩崎カップ争奪須高卓球大会<br>(平成13年4月1日)    | 百瀬 雅直              | 富士通須坂          | 南澤 重子                       | 富士通須坂                            |
| 第2回 岩崎カップ争奪須高卓球大会<br>(平成14年4月7日)    | 田中 千春              | 富士通須坂          | 南澤 重子                       | 富士通須坂                            |
| 第3回 岩崎カップ争奪須高卓球大会<br>(平成15年4月6日)    | 青木 寛               | 卓翔会            | 南澤 重子                       | 卓翔会                              |
| 第4回 岩崎カップ争奪須高卓球大会<br>(平成16年4月4日)    | 石月 英夫              | 須坂卓翔会          | 南澤 重子                       | 須坂卓翔会                            |
| 第5回 岩崎カップ争奪須高卓球大会<br>(平成17年4月3日)    | 永高 正人              | 須坂卓翔会          | 南澤 重子                       | 須坂卓翔会                            |
| 第6回 岩崎カップ争奪須高卓球大会<br>(平成18年5月14日)   | 竹前 滋比古             | 東中学校           | 小山 さき                       | 相森中学校                            |
| 第7回 岩崎カップ争奪須高卓球大会<br>(平成19年7月1日)    | 青木 寛               | 須坂卓翔会          | 小山 みき                       | 相森中学校                            |
| <b>※ 第8回大会より『ダブルス種目』を新設</b>         |                    |                |                             |                                  |
|                                     | <b>男子シングルス</b>     | <b>女子シングルス</b> | <b>男子ダブルス</b>               | <b>女子ダブルス</b>                    |
| 第8回 岩崎カップ争奪卓球選手権大会<br>(平成20年4月6日)   | 藤原 康明<br>若穂中学校     | 南澤 重子<br>須坂卓翔会 | 藤原 英明・藤原 康明<br>卓委会・若穂中学校    | 小山 小百合・宮下 優子<br>須坂レディース・ストレイラビッツ |
| 第9回 岩崎カップ争奪卓球選手権大会<br>(平成21年4月6日)   | 山本 幸夫<br>中野市体協     | 南澤 重子<br>須坂卓翔会 | 水野 貞幸・山本 幸夫<br>中野市体協        | 吉江 雅代・竹前 裕美子<br>球'z・東中学校         |
| 第10回 岩崎カップ争奪卓球選手権大会<br>(平成22年4月5日)  | 佐藤 拓哉<br>須坂商業高校 教員 | 小山 みき<br>須坂高校  | 水野 貞幸・山本 幸夫<br>中野市体協        | 武藤 理恵・竹岡 由貴奈<br>須坂卓翔会            |
| 第11回 岩崎カップ争奪卓球選手権大会<br>(平成23年4月5日)  | 佐藤 拓哉<br>須坂商業高校 教員 | 小山 みき<br>須坂高校  | 石川 一輝・大矢 健一<br>篠ノ井クラブ       | 小林 真子・小山 みき<br>須坂高校              |
| 第12回 岩崎カップ争奪卓球選手権大会<br>(平成24年4月1日)  | 石川 一輝<br>篠ノ井クラブ    | 小山 みき<br>須坂高校  | 石川 一輝・大矢 健一<br>篠ノ井クラブ       | 小山 みき・緑川 千喜<br>須坂高校              |
| 第13回 岩崎カップ争奪卓球選手権大会<br>(平成25年4月7日)  | 湯本 晃<br>たくせん       | 緑川 千喜<br>須坂高校  | 佐藤 拓哉・湯本 晃<br>須坂商業高校教員・たくせん | 緑川 千喜・藤田 美優<br>須坂高校              |
| <b>※ 第14回大会より『年代別シングルス種目』を新設</b>    |                    |                |                             |                                  |
| 第14回 岩崎カップ争奪卓球選手権大会<br>(平成26年4月6日)  | <b>男子シングルス</b>     | <b>女子シングルス</b> | <b>男子ダブルス</b>               | <b>女子ダブルス</b>                    |
|                                     | 穴山 慧<br>長野ラージヒルス   | 穂刈 さくら<br>須坂高校 | 赤堀 樹・穴山 慧<br>相森JTC・長野ラージヒルス | 佐藤 未羽・小林 芽以<br>須坂商業高校            |
|                                     | <b>男子シニア</b>       | <b>男子ベテラン</b>  | <b>女子シニア</b>                | <b>女子ベテラン</b>                    |
|                                     | 青木 寛<br>須坂卓翔会      | 竹内 幾雄<br>須坂卓翔会 | 塚田 妙子<br>須坂卓翔会              | 小林 政子<br>須坂レディース                 |
| 第15回 岩崎カップ争奪卓球選手権大会<br>(平成27年4月5日)  | <b>男子シングルス</b>     | <b>女子シングルス</b> | <b>男子ダブルス</b>               | <b>女子ダブルス</b>                    |
|                                     | 穴山 慧<br>長野ラージヒルス   | 北澤 梓<br>須坂創成高校 | 下平 晋也・熊澤 拓也<br>信州大学         | 山崎 愛佳・大平 美樹<br>須坂創成高校            |
|                                     | <b>男子シニア</b>       | <b>男子ベテラン</b>  | <b>女子シニア</b>                | <b>女子ベテラン</b>                    |
|                                     | 西島 勉<br>卓委会        | 竹内 幾雄<br>須坂卓翔会 | 南澤 重子<br>須坂卓翔会              | 岩下 洋子<br>のぞみくらぶ                  |
| 第16回 岩崎カップ争奪卓球選手権大会<br>(平成28年4月3日)  | <b>男子シングルス</b>     | <b>女子シングルス</b> | <b>男子ダブルス</b>               | <b>女子ダブルス</b>                    |
|                                     | 西沢 大輝<br>長野工業高校    | 北澤 梓<br>須坂創成高校 | 山本 幸夫・北沢 宏樹<br>中野市体協        | 大平 美樹・北澤 梓<br>須坂創成高校             |
|                                     | <b>男子シニア</b>       | <b>男子ベテラン</b>  | <b>女子シニア</b>                | <b>女子ベテラン</b>                    |
|                                     | 青木 寛<br>須坂卓翔会      | 竹内 幾雄<br>須坂卓翔会 | 南澤 重子<br>須坂卓翔会              | 小林 政子<br>須坂レディース                 |



|                                      |                       |                     |                         |                              |
|--------------------------------------|-----------------------|---------------------|-------------------------|------------------------------|
| 第17回 岩崎カップ争奪卓球選手権大会<br>(平成29年4月2日)   | <b>男子シングルス</b>        | <b>女子シングルス</b>      | <b>男子ダブルス</b>           | <b>女子ダブルス</b>                |
|                                      | 高橋 将知<br>タカラTTC       | 北澤 梓<br>須坂創成高校      | 山本 幸夫・北沢 宏樹<br>中野市体協    | 北澤 梓・山崎 菜都<br>須坂創成高校         |
|                                      | <b>男子シニア</b>          | <b>男子ベテラン</b>       | <b>女子シニア</b>            | <b>女子ベテラン</b>                |
|                                      | 青木 寛<br>須坂卓翔会         | 弦間 清春<br>甲斐路クラブ     | 藤森 加江<br>信濃愛球会          | 星川 みい子<br>高山クラブ              |
| 第18回 岩崎カップ争奪卓球選手権大会<br>(平成30年4月1日)   | <b>男子シングルス</b>        | <b>女子シングルス</b>      | <b>男子ダブルス</b>           | <b>女子ダブルス</b>                |
|                                      | 沖村 貴弘<br>佐久総合病院       | 田中 静流<br>須坂創成高校     | 山崎 啓・村松 凜音<br>長野工業高校    | 田中 静流・横田 林檎<br>須坂創成高校        |
|                                      | <b>男子シニア</b>          | <b>男子ベテラン</b>       | <b>女子シニア</b>            | <b>女子ベテラン</b>                |
|                                      | 青木 寛<br>須坂卓翔会         | 弦間 清春<br>甲斐路クラブ     | 福沢 美代子<br>信濃愛球会         | 岩下 洋子<br>しゅらく                |
| 第19回 岩崎カップ争奪卓球選手権大会<br>(平成31年4月7日)   | <b>男子シングルス</b>        | <b>女子シングルス</b>      | <b>男子ダブルス</b>           | <b>女子ダブルス</b>                |
|                                      | 古屋 祐樹<br>甲斐路クラブ       | 塚田 桜姫<br>東北中学       | 武居 恭二・堀内 洋太<br>長野ラージヒルズ | 塚田 桜姫・飯沼 愛琉<br>東北中学・長野ラージヒルズ |
|                                      | <b>男子シニア</b>          | <b>男子ベテラン</b>       | <b>女子シニア</b>            | <b>女子ベテラン</b>                |
|                                      | 青木 寛<br>須坂卓翔会         | 弦間 清春<br>甲斐路クラブ     | 小出 小百合<br>須坂卓翔会         | 岩下 洋子<br>しゅらく                |
| <b>※ 第20回大会より『混合ダブルス種目』を新設</b>       |                       |                     |                         |                              |
| 第20回 岩崎カップ争奪卓球選手権大会<br>(令和5年7月8日、9日) | <b>男子シングルス</b>        | <b>女子シングルス</b>      | <b>男子ダブルス</b>           | <b>女子ダブルス</b>                |
|                                      | 沖村 貴弘<br>佐久総合病院       | 石月 さくら<br>須坂卓翔会     | 武居 恭二・高木 信幸<br>長野ラージヒルズ | 堀金 明花・関 暁穂<br>長野商業高校         |
|                                      | <b>混合ダブルス</b>         |                     |                         |                              |
|                                      | 立藤 颯馬・高橋 采女<br>中野市体協  |                     |                         |                              |
|                                      | <b>男子シニア</b>          | <b>男子ベテラン</b>       | <b>女子シニア</b>            | <b>女子ベテラン</b>                |
| 青木 寛<br>須坂卓翔会                        | 中山 清司<br>相模原ベテラン会     | 南澤 重子<br>須坂卓翔会      | 丸山 千恵美<br>川中島クラブ        |                              |
| <b>※ 第21回大会より『シニアダブルス種目』を新設</b>      |                       |                     |                         |                              |
| 第21回 岩崎カップ争奪卓球選手権大会<br>(令和6年4月6日、7日) | <b>男子シングルス</b>        | <b>女子シングルス</b>      | <b>男子ダブルス</b>           | <b>女子ダブルス</b>                |
|                                      | 黒岩 武志<br>BRA          | 石月 さくら<br>須坂卓翔会     | 宮沢 想太郎・小口 郁也<br>飯山クラブ   | 保科 里桜・滝沢 優空<br>中野西高校         |
|                                      | <b>混合ダブルス</b>         | <b>シニア男子ダブルス</b>    | <b>シニア女子ダブルス</b>        | <b>シニア混合ダブルス</b>             |
|                                      | 石月 将英・石月 さくら<br>須坂卓翔会 | 青木 寛・山口 博樹<br>須坂卓翔会 | 南澤 重子・小出 小百合<br>須坂卓翔会   | 青木 寛・南澤 重子<br>須坂卓翔会          |
|                                      | <b>男子シニア</b>          | <b>男子ベテラン</b>       | <b>女子シニア</b>            | <b>女子ベテラン</b>                |
| 青木 寛<br>須坂卓翔会                        | 白田 盛明<br>卓朗会          | 南澤 重子<br>須坂卓翔会      | 小澤 恵子<br>ROKUMON        |                              |